



## INSTRUCTIONS DE MONTAGE ET MODE D'EMPLOI



**ATTENTION  
A LIRE ATTENTIVEMENT AVANT UTILISATION**

## Instructions de montage et mode d'emploi

Nous souhaitons vous voir satisfait de notre produit. Pour cette raison, et votre sécurité personnelle, nous vous recommandons de lire les instructions ci-après.

Nous ne répondons pas d'éventuels dégâts causés par une utilisation non adaptée ou un entretien manquant ou insuffisant.

Pour d'éventuelles questions ou suggestions, veuillez nous contacter au :

Site: [www.ts-stilts.com](http://www.ts-stilts.com)

E-Mail: [info@ts-stilts.com](mailto:info@ts-stilts.com)

## Données techniques

Nous proposons trois types d'échasses au choix en fonction de votre constitution corporelle et l'utilisation prévue.

Type	Taille (mini)	Taille (max)	Poids
SH 1523	380 mm (15 inch)	585 mm (23 inch)	5,8 kg
SH 1830	460 mm (18 inch)	765 mm (30 inch)	6,2 kg
SH 2440	610 mm (24 inch)	1020 mm (40 inch)	7,0 kg

**Charge maximale: 105 kg / SET**

## Montage – Veuillez suivre les instructions suivantes :

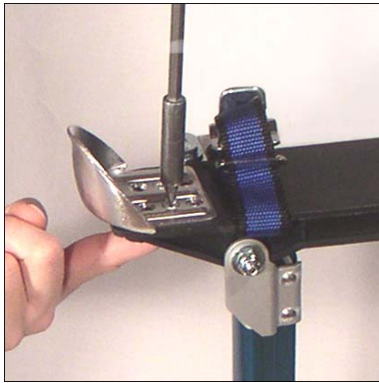

(1) Les six trous du maintien de talon (H10 –heel bracket), qui se fixent sur la plaque de pied (H9 – footplate), s'adaptent à la pointure souhaitée.  
Vissez le maintien de talon sur la plaque de pied.



(2) Desserrez les vis des crochets (H29/H30 tube clamps)

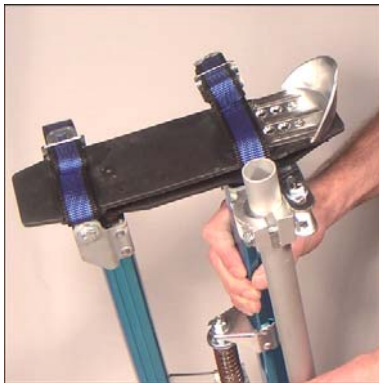

(3) Glissez le tube inférieur du maintien de jambe (H23 – lower strut tubes) à travers les crochets (H29/H30 tube clamps)



(4) Mettez le tube inférieur du maintien de jambe (H23 – lower strut tubes) dans le support (H50B – inter-lock bracket).

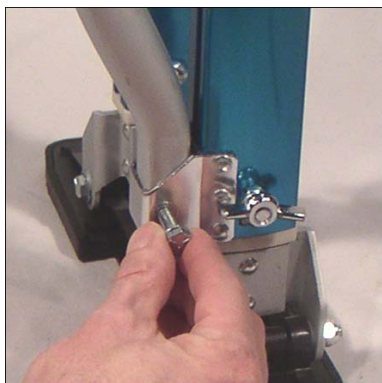

(5) Reliez le tube au support à l'aide de la vis et de l'écrou de blocage (H24 – cap screw & H13A – nylon lock nut). En fin de montage, vous serrerez fermement cette vis.



(6) Glissez le tube supérieur du maintien de jambe (H5 – upper strut tubes) sur le tube inférieur (H23 – lower strut tubes) et au travers des crochets (H29/H30 tube clamps).



(7) Mettez votre jambe sur l'échasse afin d'adapter la position du maintien à votre jambe. Choisissez la hauteur de façon à ce que la sangle (H4 – leg bands) du maintien se trouve juste au-dessus du diamètre le plus épais de votre mollet et serrez les vis au crochet (H29/H30 tube clamps).

## Conseils de réglage - 1. Fixer les échasses



(1) IMPORTANT ! Fixer toujours la sangle de jambe (H4 – leg straps) en premier, puis la sangle de pied (H7 – arch strap) et en dernier la sangle de pied au dessus des orteils (H8-toe strap). Procédez en sens inverse pour enlever les échasses.



(2) ATTENTION ! N'oubliez pas, pour votre sécurité, de repasser l'excédent de sangle par les boucles.

## **2. Equilibre en avant et en arrière**

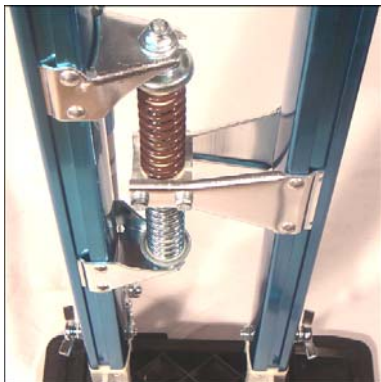

(1) Si les échasses penchent en avant, desserrez les crochets du maintien de jambe (H29/H30 – tube clamps), tournez l'appui de mollet, poussez le tube du maintien de jambe en arrière et resserrez les vis. Ce réglage vous aide à trouver un parfait équilibre en avant et en arrière. L'équilibre des échasses est orchestré par les ressorts au milieu de l'échasse. Toute inclinaison artificielle en avant ou en arrière perturbe l'équilibre.

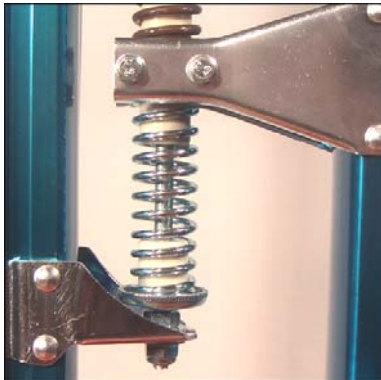

(2) Vous pouvez régler l'inclinaison de l'échasse en avant en la poussant en avant et en tournant à la main vers le haut ou le bas la vis de réglage (H15 – spring adjuster) qui se trouve en bas du ressort inférieur (H44 – lower coil spring).

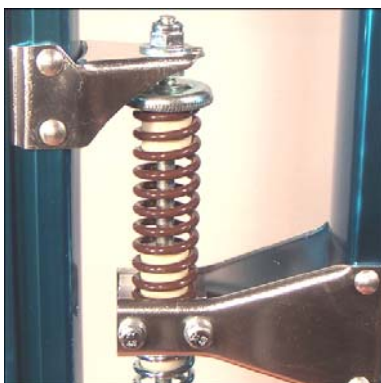

(3) Vous pouvez régler l'inclinaison de l'échasse en arrière en la poussant en arrière et en tournant à la main vers le haut ou le bas la vis réglage (H15 – spring adjuster) qui se trouve en haut du ressort supérieur (H16 – upper coil spring).

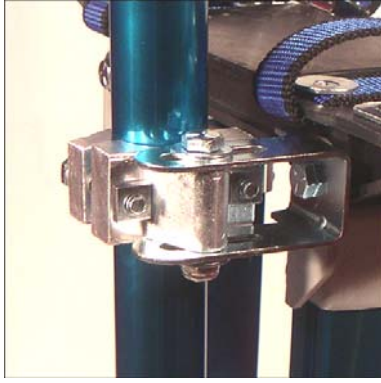

(4) Les colliers de fixation (H31 – clamp brackets) à côté des crochets servent à régler l'équilibre latéral. Positionnez le maintien de jambe, selon la taille du mollet, dans l'ouverture du collier de fixation à crochets de façon à ce que les échasses se tiennent droites quand vous les attachez aux jambes et serrez bien les vis. En cas de grands mollets, positionnez davantage vers l'extérieur.

### **3. Réglage de la hauteur**

Retirez les boulons à oreillettes (H42 – wing bolts). Tirez les échasses (H47 – stilt legs) de façon régulière jusqu'à hauteur souhaitée. Superposez les trous des tubes intérieurs avec ceux des tubes extérieurs et serrez bien les vis à oreillettes.

### **Contrôle avant mise en service**

Assurez-vous que les échasses ne présentent pas de dommage, qu'elles ne sont pas trop usées et que toutes les vis sont bien serrées. Vérifiez surtout l'état de tous les tubes pour le maintien des jambes, les sangles et les vis à oreillettes. Assurez-vous que la voie est dégagée devant vous et soulevez bien les pieds en marchant afin d'éviter de trébucher et de tomber.

Placez d'éventuels outils nécessaires dans un sac en bandoulière afin d'éviter de les perdre et d'être obligé de les ramasser par terre.

### **Entretien**

AVANT USAGE, CONTROLEZ ATTENTIVEMENT VOS ECHASSES :  
Huilez ou graissez régulièrement et légèrement les ressorts principaux.

AVANT USAGE, REMPLACEZ CHACQUE PIECE DEFECTUEUSE OU USEE. VERIFIEZ SURTOUT :

Pièces abîmées

Ecrous de blocage et vis à oreillettes

Sangles

Toutes les pièces sont remplaçables. Identifiez le type d'échasse (voir données techniques) et relevez les numéros des pièces de la liste des pièces détachées (part list).

## TS-STILTS PARTS LIST

<b>Number</b>	<b>Name</b>
H1	Leg Band With Pads (H21, sponge)
H2	Leg Band Spacer
H3	1/4"-20*2 1/16" Flat Head Machine Screw With Lock Nut
H4	Leg Strap With Buckle
H5-1523	1 1/8" Upper Strut Tube (only for SH 1523)
H5-1830	1 1/8" Upper Strut Tube (only for SH 1830)
H5-2440	1 1/8" Upper Strut Tube (only for SH 2440)
H6	No. 10-24*1/2" Machine Screw With Nut
H6A	1/4"-20*3/16" Nylon Lock Nut
H7	Arch Strap (long) With Self Locking Buckle
H8	Toe Strap (short) With Self Locking Buckle
H9	Nylon Foot Plate
H10	Adjustable Heel Bracket
H11	Nylon Leg Bearing
H12	1/4" Flat Washer
H12A	1/4" Flat Wider Washer
H12B	1/4"-20 Square Nut
H13	1/4"-20*H8 Nylon Lock Nut
H13A	1/4"-20*H5 Nylon Lock Nut
H14	1/4"-20*H5 Hex Nut
H15	Spring Adjuster
H16	Upper Coil Spring (Dark brown)
H17	3/4"*7/32" Strap Mounting Metal Plate
H18	Nylon Spring Bearing
H19	3/8" Self Threading Screw
H19A	3/16" Flat Washer
H19B	3/16" Lock Washer
H20	Spring Divider
H21	1 3/16"*5/16" Large Leg Band With Pads Washer
H22	1/4"-20*8" Stud Threaded At Both Ends
H23-1523	Inter-Lock 1" O. D. Lower Strut Tube (only for SH1523)
H23-1830	Inter-Lock 1" O. D. Lower Strut Tube (only for SH1830)
H23-2440	Inter-Lock 1" O. D. Lower Strut Tube (only for SH2440)
H24 / H28 / H32	1/4"-20*1 9/16" Half-threaded Cap Screw With Lock Nut
H24A	1/4"-20*1/2" Threaded Cap Screw With Lock Nut
H26	Nylon Floor Plate
H27	1/4"-20* 3 1/8" Cap Screw
H27A	1/4"-20* 3" Cap Screw
H29 / H30	Round-Lock Tube Clamp (L) / ( R)
H31	Metal Clamp Bracket (2 mm Thickness)
H33	Upper Strut Tube Cap Plug
H35	Strap Mounting Screw
H36	Strap Washer
H37	Sole Mounting Screw
H38	Strap Mounting Nylon Sleeve
H42	1/4"-20* 1 9/16" Wing Bolt With Lock Washer
H44	Lower Coil Spring (Zinc Plated)
H46	Replaceable Sole With Screws (for Nylon Floor Plate)
H47-1523	Forward Adjustable Leg Extrusion (only for SH1523)
H47-1830	Forward Adjustable Leg Extrusion (only for SH1830)
H47-2440	Forward Adjustable Leg Extrusion (only for SH2440)

<b>Number</b>	<b>Name</b>
H47A	Center Spring Assembly Bracket
H48	Downward Huge Nylon Sleeve
H49	Upward Small Nylon Sleeve
H50A	Upper Foot Pad Attachment Bracket
H50B	Inter-Lock Bracket
H50C	Upper & Lower Spring Assembly Bracket
H51-1523	Inner leg Tube (only for SH1523)
H51-1830	Inner Extention Tube (only for SH1830)
H51-2440	Inner Extention Tube (only for SH2440)
H51A	Lower Foot Pad Attachment Bracket
H71	Wing Bolt Unthreaded Rivet Nut Guide (O/S Pan #45 & 50)
H72	Wing Bolt Threaded Rivet Nut (I/S Part #47 & 50)
H73	Long Rivets
H74	Middle Rivets
H75	Short Rivets
H45	Entire Spring Assembly (One Stilts) Includes H12, H13, H14, H15, H16, H18, H22, H44
H50-15L	Inter-Lock Rear Outward Leg Extension (only for SH1523) Left Side Includes H47-1523, H50A, H50B, H50C, H71, H72, H74, H75
H50-18L	Inter-Lock Rear Outward Leg Extension (only for SH1830) Left Side Includes H47-1830, H50A, H50B, H50C, H71, H72, H74, H75
H50-24L	Inter-Lock Rear Outward Leg Extension (only for SH2440) Left Side Includes H47-2440, H50A, H50B, H50C, H71, H72, H74, H75
H50-15R	Inter-Lock Rear Outward Leg Extension (only for SH1523) Right Side Includes H47-1523, H50A, H50B, H50C, H71, H72, H74, H75
H50-18R	Inter-Lock Rear Outward Leg Extension (only for SH1830) Right Side Includes H47-1830, H50A, H50B, H50C, H71, H72, H74, H75
H50-24R	Inter-Lock Rear Outward Leg Extension (only for SH2440) Right Side Includes H47-2440, H50A, H50B, H50C, H71, H72, H74, H75
H50-15F	Inter-Lock Front Outward Leg Extension (only for SH1523) Includes H47-1523, H47A, H50A, H71, H72, H74
H50-18F	Inter-Lock Front Outward Leg Extension (only for SH1830) Includes H47-1830, H47A, H50A, H71, H72, H74
H50-24F	Inter-Lock Front Outward Leg Extension (only for SH2440) Includes H47-2440, H47A, H50A, H71, H72, H74
H51-15I	Inner Leg Extension Tube (only for SH1523) Includes H51-1523, H51A, H73
H51-18I	Inner Leg Extension Tube (only for SH1830) Includes H51-1830, H51A, H73
H51-24I	Inner Leg Extension Tube (only for SH2440) Includes H51-2440, H51A, H73





### Stilts Diagram

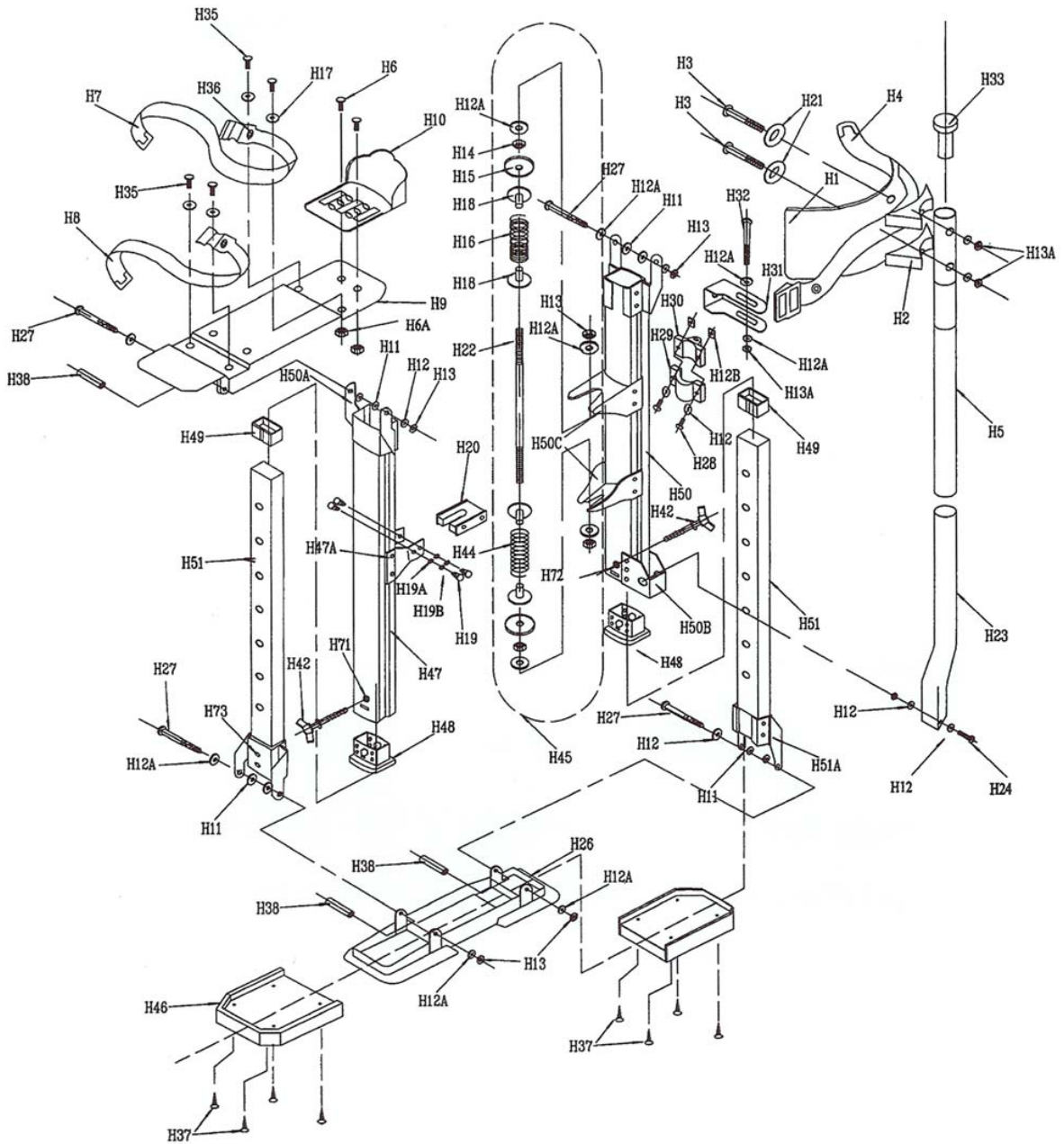

## **Veillez à ce que :**

Les sangles soient toujours bien serrées et sécurisées.  
Vous fixiez toujours en premier les sangles d'en haut de la jambe quand vous mettez les échasses.  
Rien ne soit collé aux semelles ce qui pourrait altérer l'adhésion au sol.  
Vous n'évoluez que sur une surface stable et plate  
Vous soyez attentif aux trous et irrégularités dans le sol.  
Vous marchiez exclusivement en avant. Marchez par exemple en un demi-cercle pour tourner.  
Vous enlevez les échasses pour monter les escaliers.  
Des tierces personnes vous ramassent des objets tombés par terre.

## **! Attention:**

Ne montez pas sur des échasses sans connaître les instructions adaptées.  
N'utilisez pas des échasses endommagées.  
Ne marchez pas sur des surfaces huilées ou glissantes, par exemple du carrelage humide ou avec une semelle humide sur une surface lisse.  
Ne marchez pas sur des surfaces sableuses, rocheuses, rugueuses, marécageuses ou extrêmement souples.  
Ne marchez pas entre des conduits flottants, des cordes, des câbles électriques, des éclats de verre ou autres obstacles.  
Ne marchez pas sur des échafaudages, bancs, planches, tabourets etc.  
Ne portez pas de charges lourdes quand vous êtes sur échasses.  
Ne courez pas sur échasses.  
Ne réglez pas les échasses plus hautes que nécessaires.  
Ne montez pas sur échasses quand vous êtes sous l'emprise de drogue ou d'alcool.